

## MA205 (pt\_en) Instruções de Montagem

Inserção pino/casquilho Stäubli  
 ME3-2PE-SP6/6,10,16,25(K)  
 ME3-2PE-BP6/6,10,16,25(K)  
 ME3-4PE-SP6/6,10(K)  
 ME3-4PE-BP6/6,10(K)

## MA205 (pt\_en) Assembly instructions

Stäubli Pin and socket inserts  
 ME3-2PE-SP6/6,10,16,25(K)  
 ME3-2PE-BP6/6,10,16,25(K)  
 ME3-4PE-SP6/6,10(K)  
 ME3-4PE-BP6/6,10(K)

### Sumário

Instruções de segurança .....	2
Ferramentas necessárias .....	3
Preparação do cabo .....	4
Engaste dos contactos .....	4
Montagem dos contactos .....	5
Desmontagem dos contactos .....	6
Notas .....	7-8

### Content

Safety Instructions.....	2
Tools required .....	3
Tools required .....	4
Preparation of the cable .....	4
Crimping the contacts .....	5
Installation of contacts .....	6
Notes .....	7-8

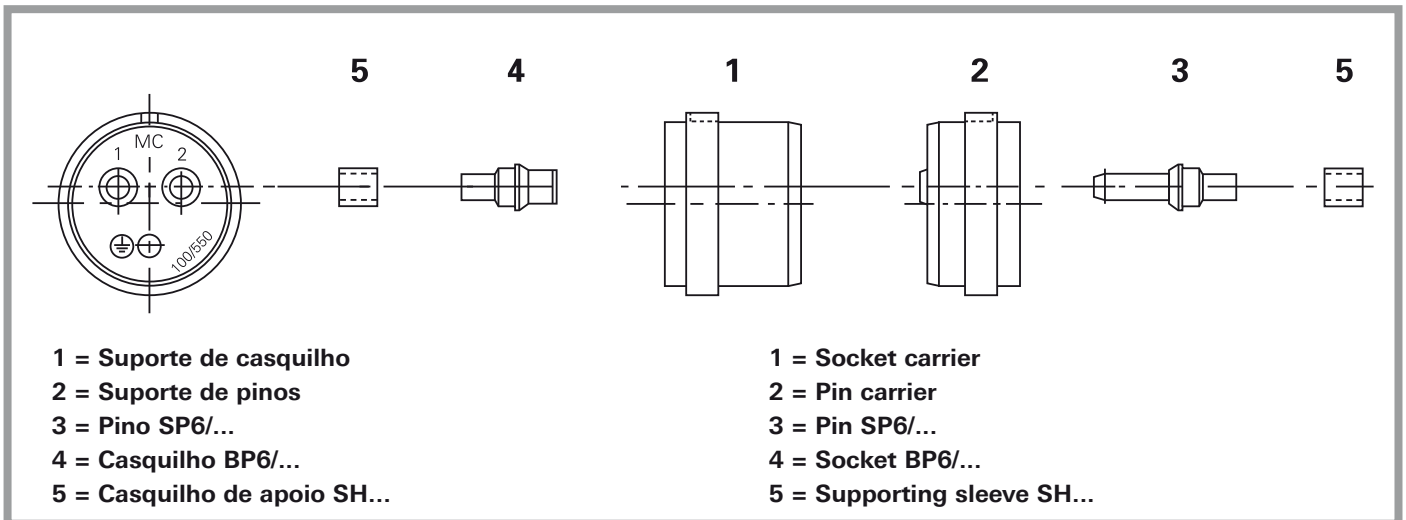

## Instruções de segurança

Os produtos só devem ser montados e instalados por pessoal qualificado e instruído, tendo em consideração o cumprimento das normas e regulamentações de segurança legalmente aplicáveis.

A Stäubli Electrical Connectors (Stäubli) exclui qualquer responsabilidade na sequência do incumprimento destas instruções.

Utilize apenas os componentes e ferramentas indicados pela Stäubli. Respeite os procedimentos de preparação e montagem aqui descritos, caso contrário, a segurança e a observância dos dados técnicos não estarão asseguradas. Não altere o produto de nenhuma forma.

Os conectores de encaixe que não são fabricados pela Stäubli e que podem ser encaixados nos produtos da Stäubli, sendo, por vezes, descritos como compatíveis com os produtos Stäubli pelos fabricantes, não estão em conformidade com os requisitos de uma ligação elétrica segura e estável a longo prazo, não devendo ser encaixados nos elementos Stäubli por razões de segurança. Desta forma, a Stäubli não assume qualquer responsabilidade pela combinação dos conectores de encaixe não autorizados pela Stäubli com os elementos Stäubli, bem como pelos danos daí decorrentes.

 **Os trabalhos descritos no presente documento não devem ser realizados com as peças ligadas à corrente elétrica ou sob tensão.**

 **A proteção contra choques elétricos deve ser fornecida pelo produto final (isto é, pelo conector de encaixe corretamente montado) e assegurada pelo utilizador.**

 **Os conectores de encaixe não devem ser separados sob carga. O encaixe e separação sob tensão são permitidos.**

 **Cada vez que se usar um conector deve-se proceder a uma verificação prévia da existência de defeitos exteriores (principalmente o isolamento). Se existirem algumas dúvidas sobre a sua segurança, deve-se consultar um especialista ou substituir o conector.**

 **Os conectores de encaixe são impermeáveis de acordo com a classe de proteção IP.**

 **Os conectores que não podem ser encaixados devem estar protegidos da humidade e sujidade. Os conectores de encaixe não devem ser encaixados uns nos outros se estiverem sujos.**

 **Encontrará mais dados técnicos no catálogo de produtos.**

## Safety instructions

The products may be assembled and installed exclusively by suitably qualified and trained specialists duly observing all applicable safety regulations.

Stäubli Electrical Connectors (Stäubli) does not accept any liability in the event of failure to observe these warnings.

Use only the components and tools specified by Stäubli. In case of self-assembly, do not deviate from the preparation and assembly instructions as stated herein, otherwise Stäubli cannot give any guarantee as to safety or conformity with the technical data. Do not modify the product in any way.

Connectors not originally manufactured by Stäubli which can be mated with Stäubli elements and in some cases are even described as "Stäubli-compatible" by certain manufacturers do not conform to the requirements for safe electrical connection with long-term stability, and for safety reasons must not be plugged together with Stäubli elements. Stäubli therefore does not accept any liability for any damages resulting from mating such connectors (i.e. lacking Stäubli approval) with Stäubli elements.

 **The work described here must not be carried out on live or load-carrying parts.**

 **Protection from electric shock must be assured by the end product (i.e. by the correctly assembled plug connector) and by its user.**

 **The plug connections must not be disconnected under load. Plugging and unplugging when live is permitted.**

 **Each time the connector is used, it should previously be inspected for external defects (particularly the insulation). If there are any doubts as to its safety, a specialist must be consulted or the connector must be replaced.**

 **The plug connectors are watertight in accordance with the product specific IP protection class.**

 **Unmated plug connectors must be protected from moisture and dirt. The male and female parts must not be plugged together when soiled.**

 **For further technical data please see the product catalogue.**

### Explicação dos símbolos

 **Aviso de tensão eléctrica perigosa**

 **Aviso de um perigo**

 **Alerta ou conselho útil**

### Explanation of the symbols

 **Warning of dangerous voltages**

 **Warning of a hazard area**

 **Useful hint or tip**

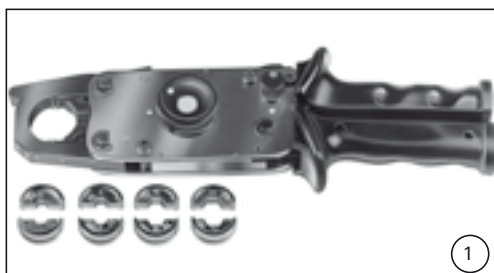

**Ferramentas necessárias**

**(ill. 1)**  
Alicates de engastar M-PZ13,  
N° de encomenda 18.3700 + inserção  
(Tab. 1).

**Tools required**

(ill. 1)  
Crimping pliers M-PZ13,  
order No. 18.3700 and inserts (see  
Tab. 1).

**Tab. 1**

Tipo Type	N° de encomenda Order No.	Secção do conductor Conductor cross-section
MES-PZ-TB 5/6	18.3701	6
MES-PZ-TB 8/10	18.3702	10
MES-PZ-TB 9/16	18.3703	16
MES-PZ-TB 11/25	18.3704	25

**i Aviso:**  
i Instruções de operação MA224  
([www.staubli.com/electrical](http://www.staubli.com/electrical))

**i Note:**  
i Operating instructions MA224  
([www.staubli.com/electrical](http://www.staubli.com/electrical))



**(ill. 2)**  
Ferramenta de inserção pino/casquilho,  
Ø nominal pino/casquilho 6 mm  
ME-WZ6, N° de encomenda 18.3016

**(ill. 2)**  
Insertion tool pin/socket,  
nom.-Ø pin/socket 6 mm  
ME-WZ6, order No. 18.3016



**(ill. 3)**  
Ferramenta de extracção (casquilho),  
Ø nominal pino/casquilho 6 mm  
MBA-WZ6, N° de encomenda 18.3017

**(ill. 3)**  
Extraction tool (socket),  
nom.-Ø pin/socket 6 mm  
MBA-WZ6, order No. 18.3017



**(ill. 4)**  
Ferramenta de extracção (pino),  
Ø nominal pino/casquilho 6 mm  
MSA-WZ6, N° de encomenda 18.3018

**(ill. 4)**  
Extraction tool (pin),  
nom.-Ø pin/socket 6 mm  
MSA-WZ6, order No. 18.3018

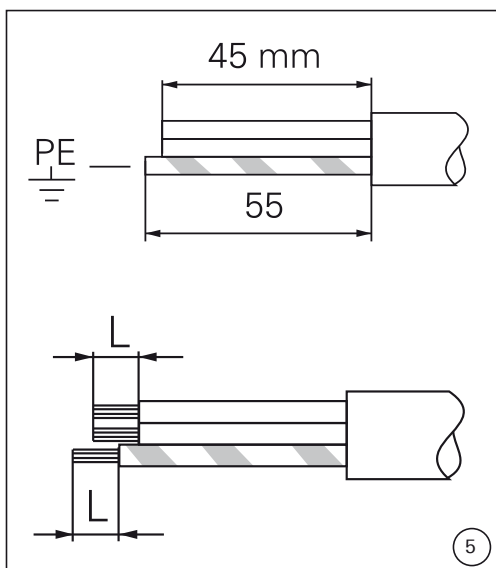

### Preparação do cabo

**(ill. 5)**

Descascar o fio cabo no comprimento de 55 mm e encurtar os dois condutores no comprimento de 45 mm. Descascar todos os condutores no comprimento L.

### Preparation of the cable

**(ill. 5)**

Strip cable to length 55 mm and shorten the leads by 45 mm. Strip leads to length L.

**Tab. 2**

Secção do conductor Conductor cross section	Ø exterior do casquilho de engaste Outer Ø crimp sleeve	L±1 (mm)	Inserção Insert
6 mm <sup>2</sup>	5 mm	10	MES-PZ-TB5/6
10 mm <sup>2</sup>	8 mm	10	MES-PZ-TB8/10
16 mm <sup>2</sup>	9 mm	13	MES-PZ-TB9/16
25 mm <sup>2</sup>	11 mm	15	MES-PZ-TB11/25

### Engaste dos contactos

Equipar o alicate de engastar M-PZ13 com a respectiva inserção (Tab. 2)

### Crimping the contacts

Fit the correct insert (see Tab. 2, page 4) into the crimping pliers M-PZ13.

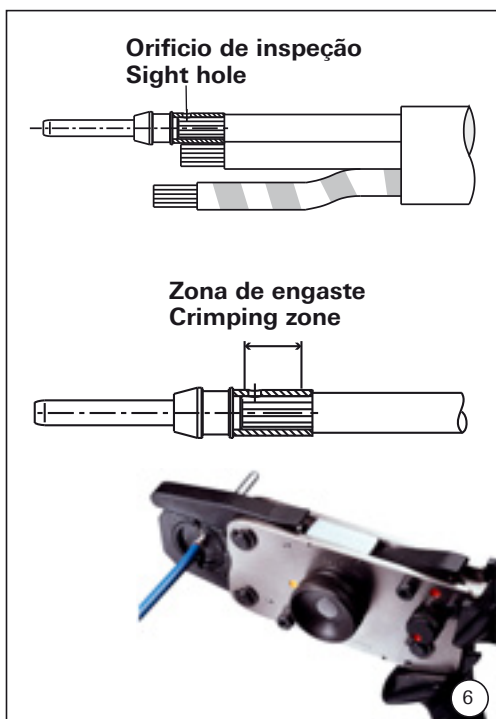

**(ill. 6)**

Introduzir os condutores no casquilho de engaste do contacto, até aparecerem no orifício de inspeção. Engastar os condutores no casquilho. Atenção à zona de engaste. O condutor terá de ser visível no orifício de inspeção também depois do engaste. Verifique se o condutor não pode ser puxado para fora do casquilho. (Controlo!)

**(ill. 6)**

Insert cable into the crimping sleeve of the contact. Cable must be visible in the sight hole. Crimp the cable. Be sure to crimp within the crimping zone. Wires must be visible in the sight hole after crimping. Check that the wires cannot be pulled out of crimping sleeves.

## Montagem dos contactos

## Installation of contacts

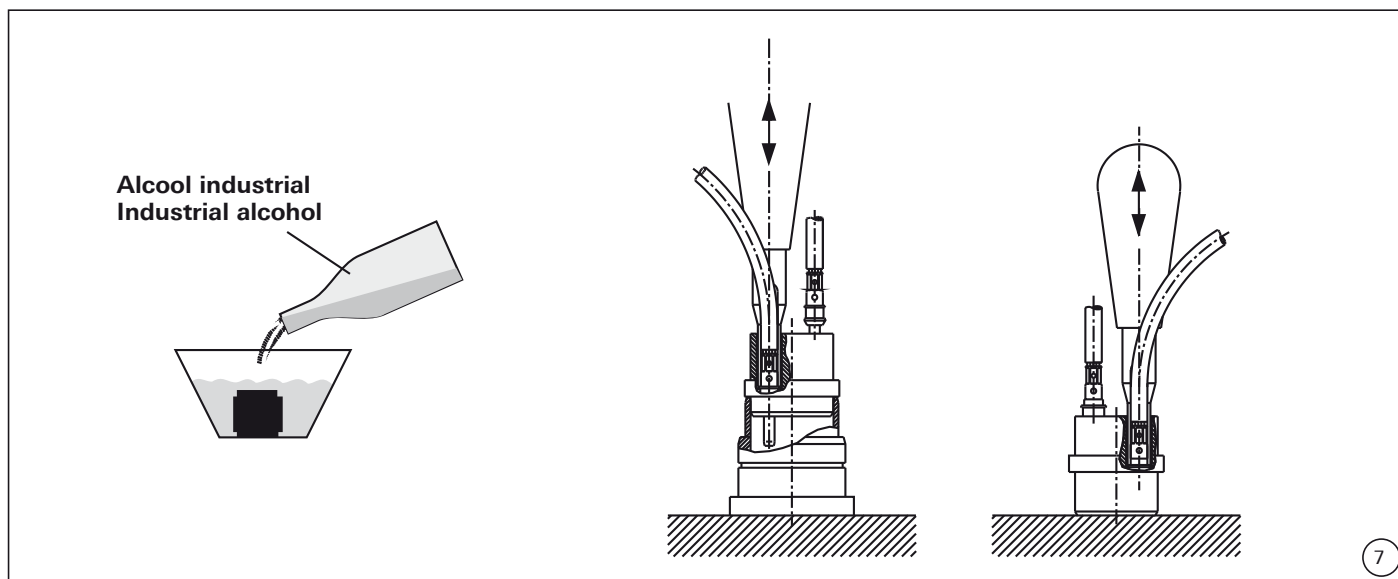

Alcool industrial  
Industrial alcohol

**i Nota:**

Para facilitar a operação imergir previamente os corpos isoladores em álcool industrial antes de inserir os contactos. Não utilizar substâncias gordurosas ou talco.

**i Hinweis:**

To facilitate installation, immerse the pin or socket carrier in industrial alcohol before inserting the contacts. Do not use any greasy media (no talcum).

**(ill. 7)**

Enfiar a caixa e os acessórios no condutor.  
Introduzir os contactos manualmente nos suportes de pino/casquilho, a partir do lado da ligação (maior das câmaras de contacto).

Inserir os contactos com a ajuda da ferramenta de inserção, até encaixarem. Ao engastar e extrair, manter a ferramenta paralela ao eixo.

**(ill. 7)**

Slip the housing and accessories on the cable.  
Insert contacts by hand into the contact holes of the pin or socket carrier from the connection side (larger hole Ø).

Push-in contacts with insertion tool ME-WZ6 until contacts engages.  
Be sure to keep tool straight when installing or removing contacts.

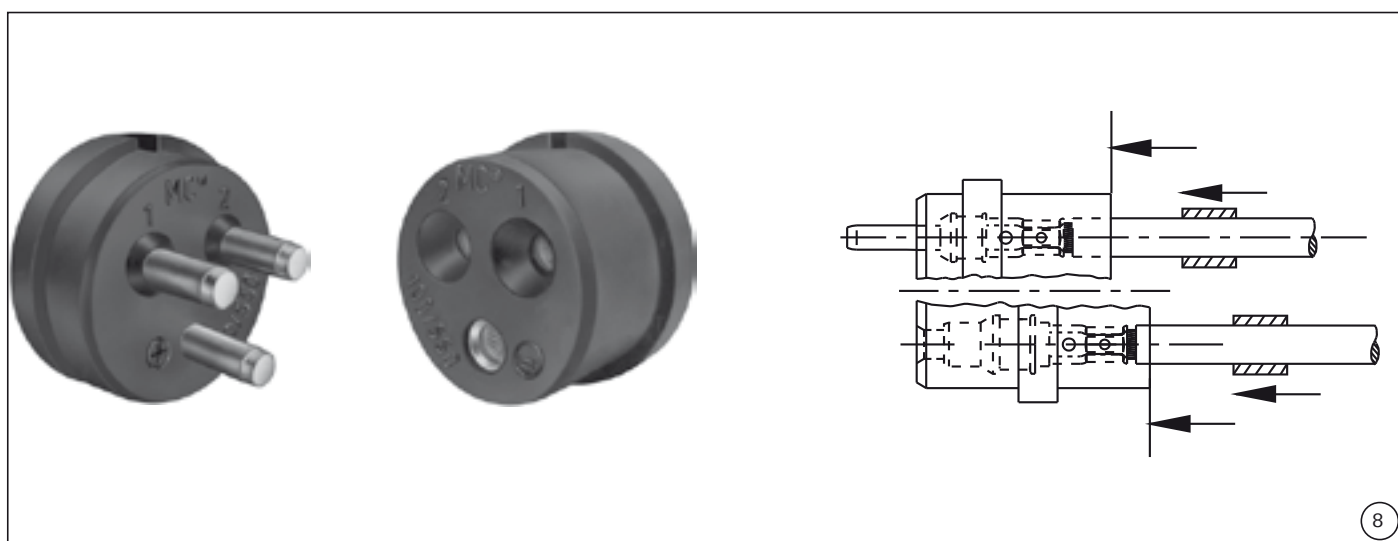

**(ill. 8)**

Colocar o casquilho de apoio nos condutores e introduzir na câmara de contacto, até ao encosto.  
(não aplicável a condutores de 25 mm<sup>2</sup>)

**(ill. 8)**

Slip supporting sleeve on the cable and push it in the contact holes until it engages.  
(Except for 25 mm<sup>2</sup> conductors)

## Desmontagem dos contactos

## Removing the contacts

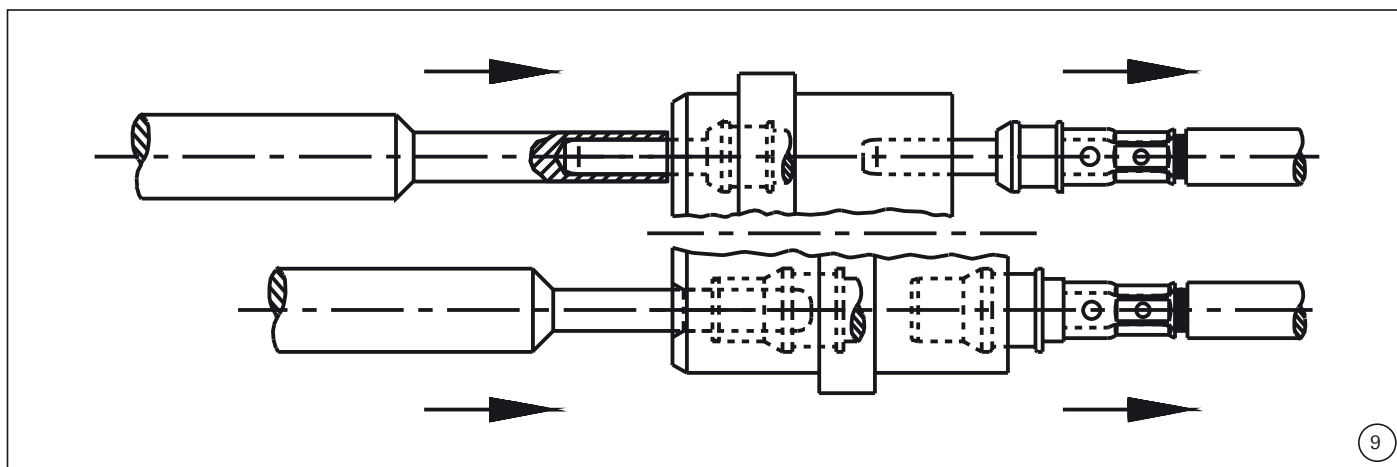
**(ill. 9)**

Ao realizar uma reparação ev. necessária, os contactos são extraídos do suporte de pino/casquilho, com a ajuda da respectiva ferramenta de extracção (ver ill. 3 ou ill. 4, página 3), e introduzidos de novo a partir do lado de encaixe.

**(ill. 9)**

By repairs, remove the contacts from the pin or socket carrier with the respective extraction tool (see ill. 3 or ill. 4 page 3) and then replace them.

**Notas / Notes:**

**Notas / Notes:**

---

**Fabricante/Producer:**  
**Stäubli Electrical Connectors AG**

Stockbrunnenrain 8  
4123 Allschwil/Switzerland  
Tel. +41 61 306 55 55  
Fax +41 61 306 55 56  
mail ec.ch@staubli.com  
www.staubli.com/electrical